

Kiox

Online Version (BUI330)



cs Původní návod k obsluze



Obsah

| | |
|--|----|
| Bezpečnostní upozornění | 6 |
| Bezpečnostní pokyny ve spojení s navigací..... | 7 |
| Upozornění ohledně ochrany dat | 8 |
| Srdečně blahopřejeme | 8 |
| Popis výrobku a výkonu | 8 |
| Použití v souladu s určeným účelem | 8 |
| Zobrazené součásti | 10 |
| Technické údaje | 11 |
| Prohlášení o shodě | 11 |
| Montáž | 12 |
| Nasazení a vyjmutí palubního počítače (viz obrázek A) | 12 |
| Provoz | 13 |
| Před prvním uvedením do provozu | 13 |
| Zapnutí/vypnutí palubního počítače | 13 |
| Zvolení systémových nastavení | 13 |
| Uvedení systému eBike do provozu | 14 |
| Předpoklady | 14 |
| Zapnutí/vypnutí systému eBike | 14 |
| Napájení palubního počítače | 15 |
| Ukazatel stavu nabití akumulátoru | 16 |
| Skladovací režim / resetování palubního počítače Kiox..... | 17 |
| Nastavení úrovně podpory | 17 |
| Zapnutí/vypnutí pomoci při vedení | 18 |
| Zapnutí/vypnutí osvětlení jízdního kola..... | 19 |
| Vytvoření identifikace uživatele | 19 |
| Spojení palubního počítače s aplikací Bosch eBike Connect..... | 19 |
| Navigace..... | 20 |
| Activity tracking (Sledování aktivity) | 20 |
| eShift (volitelné) | 20 |
| eSuspension (volitelně) | 20 |

| | |
|--|----|
| ABS – protiblokovací systém (volitelně) | 21 |
| Lock (prémiová funkce) | 21 |
| Kompatibilita | 21 |
| Zapnutí funkce Lock | 22 |
| Funkce | 22 |
| Výměna součástí systému eBike a funkce Lock..... | 23 |
| Aktualizace softwaru..... | 24 |
| Napájení externích přístrojů pomocí přípojky USB..... | 24 |
| Zobrazení a nastavení palubního počítače | 25 |
| Princip ovládní | 25 |
| Pořadí obrazovek | 25 |
| Úvodní obrazovka | 26 |
| Status screen (Stavová obrazovka) | 28 |
| <Settings (Nastavení)> | 28 |
| Quick menu (Rychlá nabídka) | 31 |
| Zobrazený chybový kód | 32 |
| Zobrazení a nastavení aplikace pro chytrý telefon | |
| Bosch eBike Connect | 38 |
| Aktivace aplikace Bosch eBike Connect | 38 |
| Registrace pomocí chytrého telefonu | 38 |
| Hlavní nabídka aplikace Bosch eBike Connect | 40 |
| Položka nabídky <Aktivity> | 41 |
| Položka nabídky <Mapa> | 41 |
| Položka nabídky <Můj eBike> | 42 |
| Položka nabídky <Obchod> | 42 |
| Zobrazení a nastavení on-line portálu | 43 |
| On-line registrace..... | 43 |
| Hlavní nabídka on-line portálu | 44 |
| Položka nabídky <Plánování trasy> | 44 |
| Položka nabídky <Aktivity> | 47 |
| Položka nabídky <Můj eBike> | 47 |
| Položka nabídky <Pomoc> | 47 |
| Položka nabídky Profil  | 47 |

| | |
|---|----|
| Údržba a servis | 48 |
| Údržba a čištění | 48 |
| Zákaznická služba a poradenství ohledně použití | 48 |
| Přeprava..... | 49 |
| Likvidace | 49 |

Bezpečnostní upozornění



Přečtěte si všechna bezpečnostní upozornění a všechny pokyny. Nedodržování bezpečnostních upozornění a pokynů může mít za následek úraz elektrickým proudem, požár a/nebo těžká poranění.

Všechna bezpečnostní upozornění a pokyny uschovejte pro budoucí potřebu.

Pojem **akumulátor**, který se používá v tomto návodu k obsluze, se vztahuje na všechny originální akumulátory Bosch eBike.

- ▶ **Přečtěte si a dodržujte všechny bezpečnostní upozornění a instrukce ve všech návodech k použití systému eBike a v návodu k použití vašeho elektrokola.**
- ▶ **Dbejte na to, aby informace na palubním počítači neodváděly vaši pozornost.** Pokud se nesoustředíte výhradně na provoz, riskujete, že se stanete účastníkem dopravní nehody. Pokud chcete zadávat do palubního počítače údaje nad rámec změny úrovně podpory, zastavte a zadejte příslušné údaje.
- ▶ **Jas displeje nastavte tak, abyste dobře viděli důležité informace, jako rychlost nebo výstražné symboly.** Nesprávně nastavený jas displeje může způsobit nebezpečné situace.
- ▶ **Neotevírejte palubní počítač.** V případě otevření se palubní počítač může zničit a zaniká nárok na záruku.
- ▶ **Palubní počítač nepoužívejte k držení.** Pokud byste elektrokolo zvedli za palubní počítač, mohlo by dojít k neopravitelnému poškození palubního počítače.
- ▶ **Funkce pomoci při vedení se smí používat výhradně při vedení elektrokola.** Pokud se kola elektrokola při používání pomoci při vedení nedotýkají země, hrozí nebezpečí poranění.
- ▶ **Když je zapnutá pomoc při vedení, mohou se zároveň otáčet pedály.** Při aktivované pomoci při vedení dbejte na to, abyste měli nohy v dostatečné vzdálenosti od otáčejících se pedálů. Hrozí nebezpečí poranění.
- ▶ **Při použití pomoci při vedení zajistěte, abyste mohli elektrokolo neustále kontrolovat a bezpečně držet.** Pomoc při vedení lze za určitých podmínek vypnout (např. překážka na pedálu nebo nechtěné

sklouznutí tlačítka ovládací jednotky). Elektrokolo se může neočekávaně pohybovat směrem k vám nebo se převrátit. Pro uživatele to představuje riziko zvláště při dodatečném naložení. Neuvádějte elektrokolo s pomocí při vedení do situací, ve kterých je nemůžete zadržet vlastní silou!

- ▶ **Nestavte jízdní kolo obráceně na řídítka a sedlo, pokud palubní počítač nebo jeho držák přečnává přes řídítka.** Může dojít k neopravitelnému poškození palubního počítače nebo držáku. Palubní počítač sejměte také před upevněním jízdního kola do montážního držáku, abyste zabránili spadnutí nebo poškození palubního počítače.
- ▶ **Pozor!** Při používání řídicí jednotky s *Bluetooth*[®] může docházet k rušení jiných přístrojů a zařízení, letadel a lékařských přístrojů (např. kardiostimulátorů, naslouchadel). Rovněž nelze zcela vyloučit negativní vliv na osoby a zvířata v bezprostředním okolí. Nepoužívejte řídicí jednotku s *Bluetooth*[®] v blízkosti lékařských přístrojů, čerpacích stanic, chemických zařízení, oblastí s nebezpečím výbuchu a v oblastech, kde se používají trhaviny. Nepoužívejte řídicí jednotku s *Bluetooth*[®] v letadlech. Vyhněte se jejímu používání po delší dobu v bezprostřední blízkosti svého těla.
- ▶ Slovní ochranná známka *Bluetooth*[®] a grafická označení (loga) jsou zaregistrované ochranné známky a vlastnictví společnosti SIG, Inc. Na jakékoli používání této slovní ochranné známky/těchto grafických označení společností Bosch eBike Systems se vztahuje licence.
- ▶ **Palubní počítač je vybavený rádiovým rozhraním. Je nutné dodržovat místní omezení provozu, např. v letadlech nebo nemocnicích.**

Bezpečnostní pokyny ve spojení s navigací

- ▶ **Během jízdy neplánujte trasy. Zastavte a nový cíl zadávejte, pouze když stojíte.** Pokud se nesoustředíte výhradně na provoz, riskujete, že se stanete účastníkem dopravní nehody.
- ▶ **Pokud vám navigace navrhuje trasu, která je vzhledem k vašim cyklistickým schopnostem odvážná, riskantní nebo nebezpečná, přerušete jízdu.** Nechte si navigací nabídnout alternativní trasu.
- ▶ **Dodržujte dopravní značení, i když vám navigace stanoví určitou cestu.** Navigace nedokáže zohledňovat stavby nebo dočasné objížďky.
- ▶ **Nepoužívejte navigaci v situacích, které jsou kritické z hlediska bezpečnosti nebo nejasné (uzavírky, objížďky atd.).** Vždy si s sebou vezte další mapy a komunikační prostředky.

Upozornění ohledně ochrany dat

Pokud palubní počítač pošlete za účelem servisu do servisního střediska Bosch, mohou být případně data uložená v palubním počítači předána firmě Bosch.

Srdečně blahopřejeme

Srdečně blahopřejeme k zakoupení tohoto počítače systému eBike.

Kiox provádí řízení systému eBike a spolehlivě vám poskytuje informace o všech důležitých údajích o jízdě.

- Palubní počítač systému eBike se samostatnou ovládací jednotkou.
- Je možné spojení přes *Bluetooth*® s pásem se snímačem srdeční frekvence.

Aktualizace

Rozsah funkcí počítače Kiox se neustále rozšiřuje. Udržujte si aplikaci pro chytrý telefon **Bosch eBike Connect** v nejaktuálnějším stavu. Pomocí této aplikace si můžete stahovat nové funkce a přenášet je na Kiox.

Kromě zde popsaných funkcí mohou být kdykoli zavedeny změny softwaru pro odstranění chyb a rozšíření funkcí.

Popis výrobku a výkonu

Použití v souladu s určeným účelem

Palubní počítač Kiox je určený k řízení systému Bosch eBike a pro zobrazování údajů o jízdě.

Abyste mohli palubní počítač Kiox využívat v plném rozsahu, musíte mít kompatibilní chytrý telefon s aplikací eBike Connect (k dispozici na App Store nebo Google Play Store) a registraci na portálu eBike Connect (www.ebike-connect.com).

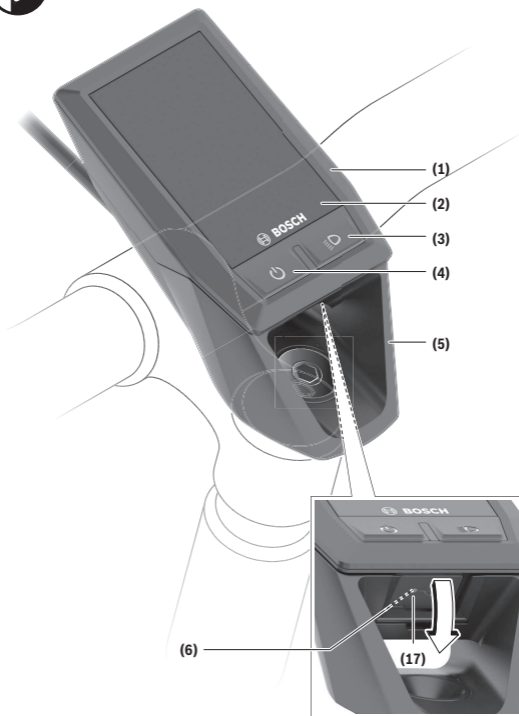

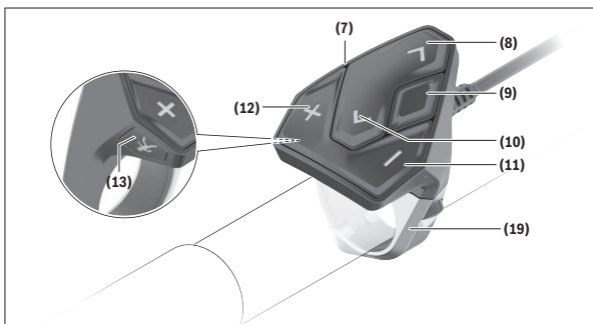

Zobrazené součásti

- (1) Palubní počítač
 - (2) Displej
 - (3) Tlačítko osvětlení jízdního kola
 - (4) Tlačítko zapnutí/vypnutí palubního počítače
 - (5) Držák palubního počítače
 - (6) Přípojka USB
 - (7) Ovládací jednotka
 - (8) Tlačítko listování dopředu/doprava >
 - (9) Výběrové tlačítko
 - (10) Tlačítko listování dozadu/doleva <
 - (11) Tlačítko snížení podpory -/
tlačítko listování dolů
 - (12) Tlačítko zvýšení podpory +/
tlačítko listování nahoru
 - (13) Tlačítko pomoci při vedení
 - (17) Ochranná krytka přípojky USB^{a)}
 - (19) Držák ovládací jednotky
- a) Lze obdržet jako náhradní díl

Technické údaje

| Palubní počítač | | Kiox |
|--|----------|---------------|
| Kód výrobku | | BUI330 |
| Nabíjecí proud přípojky USB max. ^{A)} | mA | 1 000 |
| Nabíjecí napětí přípojky USB | V | 5 |
| Nabíjecí kabel USB ^{B)} | | 1 270 016 360 |
| Provozní teplota | °C | -5 až +40 |
| Nabíjecí teplota | °C | 0 až +40 |
| Skladovací teplota | °C | +10 až +40 |
| Interní lithium-iontový akumulátor | V mAh | 3,7 230 |
| Stupeň ochrany ^{C)} | | IP x7 |
| Hmotnost, cca | g | 60 |
| <i>Bluetooth® Low Energy</i> | | |
| – frekvence | MHz | 2 400–2 480 |
| – vysílací výkon | mW | < 10 |

A) Při teplotě prostředí <25 °C

B) Není součástí standardní dodávky

C) Při zavřeném krytu USB

Prohlášení o shodě

Společnost Robert Bosch GmbH, Bosch eBike Systems tímto prohlašuje, že rádiové zařízení typu **Kiox** splňuje směrnici 2014/53/EU. Kompletní text prohlášení o shodě EU je k dispozici na následující internetové adrese: <https://www.ebike-connect.com/conformity>.

Montáž

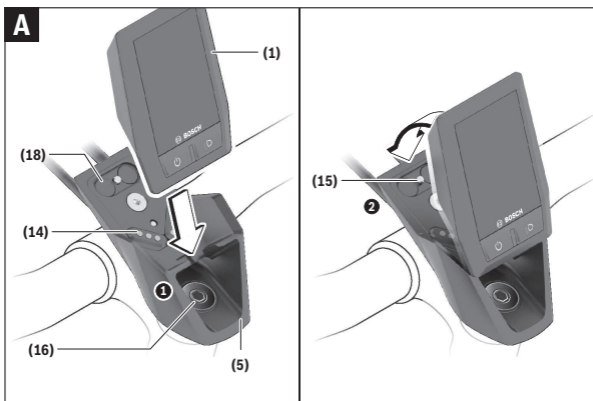

- (1) Palubní počítač
- (5) Držák palubního počítače
- (14) Kontakty pro pohonnou jednotku
- (15) Zajišťovací šroub palubního počítače
- (16) Šroub řídicí sady
- (18) Magnetický držák

Nasazení a vyjmutí palubního počítače (viz obrázek A)

Nasadte Kiox nejprve dolní část do držáku (5) a mírně ho sklopte dopředu, aby byl palubní počítač citelně zafixovaný v magnetickém držáku.

Pro vyjmutí uchopte palubní počítač na horním konci a vytáhněte ho k sobě tak, aby se uvolnil z magnetického držáku.

► Pokud systém eBike vypnete, vyjměte palubní počítač.

Palubní počítač lze v držáku zajistit, aby ho nebylo možné vyjmut. Za tímto účelem povolte šroub řídicí sady (16) natolik, aby bylo možné držák palubního počítače Kiox otočit do strany. Nasadte palubní počítač do

držáku. Zašroubujte blokovací šroub (M3, dlouhý 6 mm) zespoda do určeného závitu v palubním počítači (použití delšího šroubu může způsobit poškození palubního počítače). Otočte držák zpět a utáhněte šroub řídicí sady podle údajů výrobce.

Provoz

Před prvním uvedením do provozu

Kiox se dodává s částečně nabitým akumulátorem. Před prvním použitím se musí tento akumulátor nechat nabít minimálně 1 h přes přípojku USB (viz „Napájení palubního počítače“, Stránka Čeština – 15) nebo přes systém eBike.

Ovládací jednotka by měla být umístěná tak, aby tlačítka byla téměř kolmo k řídítkům.

Při prvním uvedení do provozu se nejdříve zobrazí výběr jazyka a poté si můžete nechat v poloze menu **<Intro to Kiox (Úvod do Kiox)>** vysvětlit důležité funkce a ukazatele. Tuto položku menu si můžete vyvolat i později přes **<Settings (Nastavení)>** → **<Information (Informace)>**.

Zapnutí/vypnutí palubního počítače

Pro **zapnutí** a **vypnutí** palubního počítače krátce stiskněte tlačítko zapnutí/vypnutí **(4)**.

Zvolení systémových nastavení

Nasadte palubní počítač do držáku a při zastaveném jízdním kole postupujte následovně:

Přejděte na stavovou obrazovku (pomocí tlačítka **< (10)** na ovládací jednotce až na první zobrazení) a výběrovým tlačítkem **(9)** si vyvolejte **<Settings (Nastavení)>**.

Pomocí tlačítek **- (11)** a **+ (12)** můžete zvolit požadované nastavení a otevřít ho a případně další podmenu výběrovým tlačítkem **(9)**.

Z příslušného menu nastavení můžete pomocí tlačítka **< (10)** přejít zpět do přecházejícího menu.

V **<Sys settings (Systémová nastavení)>** můžete provést následující nastavení:

- **<Brightness (Jas)>**
Jas lze nastavit v krocích po 10 od 0 do 100 %. Pomocí tlačítek **</>** lze nastavit hodnoty a pomocí tlačítek **+/-** je zvolit. Pomocí volby **<Automatic (Automatické)>** se jas automaticky přizpůsobí světelným podmínkám.
- **<Time (Čas)>**
Pomocí tlačítek **</>** lze nastavit hodnoty a pomocí tlačítek **+/-** je zvolit.
- **<Date (Datum)>**
Zde lze nastavit aktuální datum.
- **<Time zone (Časové pásmo)>**
Zde lze zvolit příslušné časové pásmo.
- **<24h format (24hodinový formát)>**
Lze vypnout nebo zapnout tento formát času.
- **<Bright background (Jasně pozadí)>**
Lze vypnout nebo zapnout světlé pozadí.
- **<Imperial units (Britské jednotky)>**
Když je zapnutá tato možnost, používají se angloamerické měrné jednotky (např. míle místo kilometrů).
- **<Language (Jazyk)>**
Zde lze vybrat z 9 jazyků požadovaný jazyk rozhraní.
- **<Factory reset (Resetovat do výrobního nastavení)>**
Pomocí této položky nabídky lze obnovit tovární nastavení palubního počítače.

Uvedení systému eBike do provozu

Předpoklady

Systém eBike lze aktivovat pouze tehdy, pokud jsou splněné následující předpoklady:

- Je nasazený dostatečně nabitý akumulátor systému eBike (viz návod k použití akumulátoru).
- Palubní počítač je správně nasazený v držáku.

Zapnutí/vypnutí systému eBike

Pro **zapnutí** systému eBike máte následující možnosti:

- S nasazeným palubním počítačem a nasazeným akumulátorem eBike jednou krátce stiskněte tlačítko zapnutí/vypnutí **(4)** palubního počítače.

- S nasazeným palubním počítačem stiskněte tlačítko zapnutí/vypnutí akumulátoru eBike (můžou existovat specifická řešení jednotlivých výrobců jízdních kol, u kterých není možný přístup k tlačítku zapnutí/vypnutí akumulátoru; viz návod k použití akumulátoru).

Pohon se aktivuje, jakmile začnete šlapat (kromě funkce pomoci při vedení nebo při úrovni podpory **OFF**). Výkon motoru se řídí podle nastavené úrovně podpory.

Jakmile v normální režimu přestanete šlapat nebo jakmile dosáhnete rychlosti **25/45 km/h**, podpora pohonem eBike se vypne. Pohon se automaticky znovu aktivuje, jakmile začnete šlapat a rychlost je nižší než **25/45 km/h**.

Pro **vypnutí** systému eBike máte následující možnosti:

- Stiskněte krátce tlačítko zapnutí/vypnutí **(4)** palubního počítače.
- Vypněte akumulátor eBike tlačítkem zapnutí/vypnutí akumulátoru. (Možná jsou řešení výrobců jízdních kol, u kterých není přístup k tlačítku zapnutí/vypnutí akumulátoru; viz návod k použití akumulátoru.)
- Vyjměte palubní počítač z držáku.

Pokud přibližně **10** minut není požadován žádný výkon pohonu eBike (např. protože elektrokolo stojí) a nestisknete žádné tlačítko na palubním počítači nebo na řídicí jednotce systému eBike, systém eBike se automaticky vypne.

Napájení palubního počítače

Pokud je palubní počítač v držáku **(5)**, do systému eBike je nasazený dostatečně nabitý akumulátor eBike a je zapnutý systém eBike, akumulátor palubního počítače se napájí a nabíjí energii z akumulátoru eBike.

Pokud palubní počítač vyjmete z držáku **(5)**, napájí se z akumulátoru palubního počítače. Stav nabití akumulátoru palubního počítače se zobrazuje v levém horním rohu na stavové liště.

Pro nabití akumulátoru palubního počítače nasadte palubní počítač zpět do držáku **(5)**. Mějte na zřeteli, že pokud právě nenabíjíte akumulátor eBike, systém eBike se po 10 minutách bez činnosti automaticky vypne. V tom případě se ukončí také nabíjení akumulátoru palubního počítače.

Palubní počítač můžete nabíjet také pomocí přípojky USB **(6)**. Za tímto účelem otevřete ochrannou krytku **(17)**. Pomocí vhodného kabelu mikro USB připojte do zdířky USB palubního počítače běžně prodávanou USB nabíječku (není součástí standardní nabídky) nebo USB přípojku počítače (max. nabíjecí napětí **5 V**; max. nabíjecí proud **1000 mA**).

Když palubní počítač vyjmete z držáku **(5)**, zůstanou hodnoty všech funkcí uložené a budou se průběžně zobrazovat.

Po použití se přípojka USB musí opět pečlivě uzavřít ochrannou krytkou **(17)**.

Bez dalšího nabití akumulátoru Kiox zůstanou datum a čas uložené maximálně 6 měsíců. Po opětovném zapnutí se v případě spojení s aplikací přes *Bluetooth*[®] a úspěšné lokalizace GPS nastaví na chytrém telefonu nové datum a nový čas.

Upozornění: Kiox se napájí **pouze** v zapnutém stavu.

Upozornění: Pokud se Kiox během nabíjení pomocí USB kabelu vypne, lze Kiox znovu zapnout až po odpojení USB kabelu.

Upozornění: Pro dosažení maximální životnosti akumulátoru palubního počítače by se měl tento akumulátor nechat každé tři měsíce nabíjet po dobu jedné hodiny.

Ukazatel stavu nabití akumulátoru

Ukazatel stavu nabití akumulátoru eBike **d** (viz „Úvodní obrazovka“, Stránka Čeština – 26) si lze zobrazit na stavové obrazovce a na stavovém řádku. Stav nabití akumulátoru systému eBike lze také zjistit podle LED na samotném akumulátoru systému eBike.

| Barva ukazatele | Vysvětlení |
|-----------------|---|
| zelená | Akumulátor eBike je nabitý na více než 30 %. |
| oranžová | Akumulátor eBike je nabitý od 15 % do 30 %. |
| červená | Akumulátor eBike je nabitý od 0 % do 15 %. |
| červená + ! | Kapacita pro podporu pohonu je vypočtená a podpora se vypne. Zbývající kapacita se použije pro osvětlení jízdního kola a palubní počítač. |

Pokud se akumulátor eBike nabíjí na kole, zobrazí se příslušné hlášení.

Po vyjmutí palubního počítače z držáku **(5)** zůstane uloženy naposledy zobrazený stav nabití akumulátoru eBike.

Skladovací režim / resetování palubního počítače Kiox

Palubní počítač je vybavený energeticky úsporným skladovacím režimem, který snižuje vybíjení interního akumulátoru na minimum. Datum a čas přitom nezůstanou uloženy.

Tento režim lze aktivovat dlouhým stisknutím (minimálně 8 s) tlačítka zapnutí/vypnutí **(4)** palubního počítače.

Pokud se palubní počítač nespustí po krátkém stisknutí tlačítka zapnutí/vypnutí **(4)**, nachází se palubní počítač ve skladovacím režimu.

Skladovací režim můžete ukončit podržením stisknutého tlačítka zapnutí/vypnutí **(4)** minimálně 2 s.

Palubní počítač rozpozná, zda se nachází v plně funkčním stavu. Když v plně funkčním stavu podržíte stisknuté tlačítka zapnutí/vypnutí **(4)** minimálně 8 s, přepne se palubní počítač do skladovacího režimu. Pokud se Kiox oproti očekávání nenachází ve funkčním stavu a nelze ho ovládat, provede se po dlouhém stisknutí (minimálně 8 s) tlačítka zapnutí/vypnutí **(4)** resetování.

Po resetování se palubní počítač po cca 5 s znovu spustí. Pokud se Kiox znovu nespustí, držte 2 s stisknuté tlačítka zapnutí/vypnutí **(4)**.

Pro obnovení továrního nastavení palubního počítače Kiox zvolte **<Settings (Nastavení)>** → **<Sys settings (Systémová nastavení)>** → **<Factory reset (Resetovat do výrobního nastavení)>**. Veškerá uživatelská data se přitom smažou.

Nastavení úrovně podpory

Na ovládací jednotce **(7)** můžete nastavit, jak silně vám bude pohon eBike pomáhat při šlapání. Úroveň podpory lze kdykoli změnit, i během jízdy.

Upozornění: U některých provedení je možné, že je úroveň podpory přednastavená a nelze ji změnit. Je také možné, že je na výběr menší počet úrovní podpory, než je zde uvedeno.

Maximálně jsou k dispozici následující úrovně podpory:

- **OFF:** Pomocný motor je vypnutý, elektrokolo se stejně jako normální jízdní kolo pohání pouze šlapáním. Při této úrovni podpory nelze aktivovat pomoc při vedení.
- **ECO:** Účinná podpora při maximální efektivitě, pro maximální dojezd.

– **TOUR/TOUR+:**

TOUR: Rovnoměrná podpora, pro trasy s dlouhým dojezdem

TOUR+: Dynamická podpora, pro přirozenou a sportovní jízdu (pouze ve spojení s **eMTB**)

– **SPORT/eMTB:**

SPORT: Silná podpora, pro sportovní jízdu na hornatých trasách a pro městský provoz.

eMTB: Optimální podpora v každém terénu, sportovní jízda, zlepšená dynamika, maximální výkon (**eMTB** k dispozici pouze v kombinaci s pohonnými jednotkami BDU250P CX, BDU365, BDU450 CX a BDU480 CX. Případně může být nutná aktualizace softwaru.)

– **TURBO:** Maximální podpora až do vysokých frekvencí šlapání, pro sportovní jízdu.

Pro **zvýšení** úrovně podpory stiskněte tlačítko **+** (**12**) na ovládací jednotce tolikrát, dokud se na ukazateli nezobrazí požadovaná úroveň podpory, pro **snížení** stiskněte tlačítko **-** (**11**).

Vyžádaný výkon motoru se zobrazí na ukazateli **h** (viz „Úvodní obrazovka“, Stránka Čeština – 26). Maximální výkon motoru závisí na zvolené úrovni podpory.

Po vyjmutí palubního počítače z držáku (**5**) zůstane uložená naposledy zobrazená úroveň podpory.

Zapnutí/vypnutí pomoci při vedení

Pomoc při vedení vám může usnadnit vedení elektrokola. Rychlost při této funkci závisí na zařazeném převodovém stupni a může být maximálně **6 km/h**.

► **Funkce pomoci při vedení se smí používat výhradně při vedení elektrokola.** Pokud se kola elektrokola při používání pomoci při vedení nedotýkají země, hrozí nebezpečí poranění.

Pro **aktivaci** pomoci při vedení krátce stiskněte tlačítko **WALK** na palubním počítači. Po aktivaci stiskněte během 10 s tlačítko **+** a držte ho stisknuté. Pohon elektrokola se zapne.

Upozornění: Pomoc při vedení nelze aktivovat při úrovni podpory **OFF**.

Pomoc při vedení se **vypne**, jakmile nastane jedna z následujících skutečností:

- uvolníte tlačítko **+**,

- kola elektro kola se zablokují (např. zabrzděním nebo nárazem na překážku),
- rychlost překročí **6 km/h**.

Funkce pomoci při vedení podléhá specifickým předpisům jednotlivých zemí, a může se proto od výše uvedeného popisu lišit nebo být deaktivovaná.

Zapnutí/vypnutí osvětlení jízdního kola

U provedení, u kterého je jízdní světlo napájené pomocí systému eBike, lze na palubním počítači tlačítkem osvětlení jízdního kola **(3)** zapínat a vypínat zároveň přední a zadní světlo.

Vždy než vyjedete, zkontrolujte, zda správně funguje osvětlení jízdního kola. Při zapnutém světle svítí ukazatel jízdního světla **c** (viz „Úvodní obrazovka“, Stránka Čeština – 26) na stavové liště na displeji.

Zapnutí a vypnutí osvětlení jízdního kola nemá vliv na podsvícení displeje.

Vytvoření identifikace uživatele

Abyste mohli využívat všechny funkce palubního počítače, musíte se zaregistrovat on-line.

Pomocí identifikace uživatele si můžete mimo jiné prohlížet své údaje o jízdě, plánovat off-line trasy a přenášet tyto trasy do palubního počítače.

Identifikaci uživatele můžete založit pomocí aplikace **Bosch eBike Connect** na chytrém telefonu nebo přímo na adrese www.ebike-connect.com.

Zadejte údaje potřebné pro registraci. Aplikaci **Bosch eBike Connect** do chytrého telefonu můžete stáhnout zdarma na App Store (pro zařízení Apple iPhone), resp. na Google Play Store (pro zařízení Android).

Spojení palubního počítače s aplikací Bosch eBike Connect

Spojení s chytrým telefonem se vytvoří takto:

- Spusťte aplikaci.
- Zvolte záložku **<Můj eBike>**.
- Zvolte **<Přidat nové zařízení eBike>**.
- Doplněte **Kiox**.

Nyní se v aplikaci zobrazí příslušné upozornění, že je třeba na palubním počítači na 5 sekund stisknout tlačítko osvětlení jízdního kola **(3)**.

Stiskněte na 5 sekund tlačítko **(3)**. Palubní počítač automaticky aktivuje spojení **Bluetooth® Low Energy** a přejde do režimu párování.

Postupujte podle pokynů na obrazovce. Po ukončení postupu párování se synchronizují uživatelská data.

Upozornění: Spojení *Bluetooth*[®] se nemusí aktivovat ručně.

Navigace

Navigační funkce počítače Kiox vám pomůže při zkoumání neznámých oblastí. Navigace se spouští pomocí chytrého telefonu. Palubní počítač je s ním spojený přes *Bluetooth*[®] a na displeji se naplánovaná trasa zobrazuje jako linie, která vyznačuje cestu.

Activity tracking (Sledování aktivity)

Pro zobrazení aktivit je nutná registrace, resp. přihlášení na portálu eBike Connect nebo aplikace eBike Connect.

Pro zjišťování aktivit musíte souhlasit s ukládáním údajů o poloze na portálu, resp. v aplikaci. Pouze v tom případě se vaše aktivity zobrazují na portálu a v aplikaci. Zaznamenávání polohy probíhá pouze tehdy, když jste jako uživatelé přihlášení na palubním počítači.

eShift (volitelné)

eShift znamená zapojení elektronických řadicích systémů do systému eBike. Součásti eShift jsou výrobcem elektricky spojené s pohonnou jednotkou. Ovládání elektronických řadicích systémů je popsáno v samostatném návodu k použití.

eSuspension (volitelně)

eSuspension je připojení elektronických systémů tlumení a odpružení do systému eBike. Pomocí **Quick menu (Rychlá nabídka)** můžete zvolit předdefinovaná nastavení pro systém eSuspension, pokud je tento systém ve vašem systému eBike zabudovaný.

Při zapnutí systému nebo nasazení palubního počítače Kiox do držáku se vám krátce zobrazí, který režim eSuspension je aktivovaný. Vždy se spustí v režimu, který byl aktivní naposledy.

Když sejmete Kiox, když je vybitý akumulátor nebo jedete na rezervu pro světlo, nastaví se odpružení na měkký režim.

Detaily nastavení najdete v návodu k použití výrobce eSuspension.

eSuspension je k dispozici pouze společně s palubním počítačem Kiox a v kombinaci s pohonnými jednotkami BDU450 CX, BDU480 CX a BDU490P.

ABS – protiblokovací systém (volitelně)

Pokud je systém eBike vybavený Bosch eBike-ABS, zobrazí se při spuštění systému a v případě poruchy na displeji palubního počítače kontrolka. Kontrolka zhasne, jakmile jedete s elektrokolem rychleji než **6 km/h** a ABS nezjistí poruchu. Pokud se během jízdy vyskytne porucha ABS, zobrazí se na displeji kontrolka jako varování, že je ABS neaktivní. Když poruchu potvrdíte, zobrazí se místo stavu nabití text **<ABS>**. Můžete pokračovat v jízdě a budete nadále informováni o neaktivním ABS. Podrobnosti o ABS a jeho funkci najdete v návodu k použití ABS.

Lock (prémiová funkce)

Funkci Lock lze získat v **<Obchod>** s aplikací eBike-Connect. Po zapnutí funkce Lock a aktivování uzamknutí sejmutím palubního počítače se deaktivuje podpora pohonnou jednotkou eBike. Aktivace je možná pouze v kombinaci s příslušným palubním počítačem pro systém eBike.

Funkce Lock je spojená s vaším **uživatelským účtem**, pod kterým se přihlašujete v **aplikaci eBike-Connect**. S tímto účtem můžete používat funkci Lock na jednom palubním počítači a pomocí tohoto palubního počítače aktivovat maximálně 4 systémy eBike.

Mezi 2 aktivacemi funkce Lock musí uplynout 2 hodiny.

Pozor! Pokud provedete v aplikaci, palubním počítači nebo na portálu nastavení, které má negativní vliv na funkci Lock (např. smazání vašeho systému eBike nebo uživatelského účtu), zobrazí se vám nejprve výstražné hlášení. **Důkladně si ho přečtěte a postupujte podle zobrazeného hlášení (např. před smazáním systému eBike nebo uživatelského účtu).**

Kompatibilita

Funkce Lock je kompatibilní s těmito řadami výrobků Bosch-eBike:

| Pohonná jednotka | Řada výrobků |
|------------------|---|
| BDU3xx | Active Line, Active Line Plus, Performance Line |

| Pohonná jednotka | Řada výrobků |
|------------------|---|
| BDU4xx | Performance Line Speed, Cargo Line, Cargo Line Speed, Performance Line CX |

Zapnutí funkce Lock

Abyste mohli zapnout funkci Lock, musí být splněné následující předpoklady:

- Pořídili jste si funkci Lock.
- Palubní počítač je nasazený v držáku na elektrokole.
- Palubní počítač je přes *Bluetooth*[®] spárovaný s chytrým telefonem.
- Chytrý telefon je připojený k internetu.

Jděte v aplikaci eBike-Connect na položku nabídky <Můj eBike> a zapněte funkci Lock pro svůj systém eBike tím, že posunete tlačítko <Funkce Lock> doprava.

Od nynějška můžete deaktivovat podporu pohonnou jednotkou sejmutím palubního počítače. Deaktivaci lze znovu zrušit pouze pomocí palubního počítače použitého při nastavení funkce.

I při aktivované funkci Lock můžete své elektrokolo nadále používat bez podpory pohonnou jednotkou.

Funkce

Ve spojení s funkcí Lock funguje palubní počítač podobně jako klíč pro pohonnou jednotku. Funkce Lock se aktivuje a deaktivuje sejmutím a nasazením palubního počítače. Stav funkce Lock se po nasazení zobrazí na cca 3 s na displeji palubního počítače pomocí symbolu zámku.

Když opouštíte elektrokolo, sejměte palubní počítač z držáku, aby mohla funkce Lock plnit svou funkci.

Pokud při nastavení funkce Lock není použitý palubní počítač nasazený na elektrokole, nebude vám pohon poskytovat podporu. Můžete ale nadále elektrokolo používat bez podpory.

Upozornění: Funkce Lock nepředstavuje ochranu proti krádeži, nýbrž doplnění k mechanickému zámku! Pomocí funkce Lock nedochází k mechanickému zablokování systému eBike a podobně. Pouze se deaktivuje podpora pohonnou jednotkou.

Pokud chcete dočasně nebo trvale umožnit třetím osobám přístup ke svému systému eBike, deaktivujte funkci Lock v aplikaci eBike-Connect.

Když sejmete palubní počítač, vydá pohonná jednotka akustický signál uzamknutí (**jeden** akustický signál), aby upozornila, že je podpora pohonem vypnutá.

Upozornění: Akustický signál může zaznít pouze tehdy, když je systém zapnutý.

Když palubní počítač znovu nasadíte, vydá pohonná jednotka dva akustické signály odemknutí (**dva** akustické signály), aby upozornila, že je opět možná podpora pohonem.

Akustický signál uzamknutí vám pomůže rozpoznat, zda je funkce Lock u vašeho systému eBike aktivovaná. Akustické upozornění je standardně aktivované, lze ho ale deaktivovat v **<Můj eBike>** po zvolení symbolu zámku u vašeho systému eBike.

V aplikaci eBike-Connect je funkce Lock zobrazená v **<Můj eBike>** se symbolem zámku u jízdních kol.

Pozor: Symbol zámku je zobrazený pouze pro systémy eBike, které jsou vhodné pro funkci Lock. Řiďte se podle informací v kapitole Kompatibilita.

Obraťte se prosím na svého prodejce jízdního kola:

- pokud nemůžete zapnout nebo vypnout funkci Lock,
- pokud je váš účet eBike-Connect smazaný nebo deaktivovaný a funkce Lock je stále ještě zapnutá.

Výměna součástí systému eBike a funkce Lock

Výměna chytrého telefonu

1. Nainstalujte si aplikaci eBike-Connect do nového chytrého telefonu.
2. Přihlaste se pomocí **stejného** účtu, pomocí kterého jste aktivovali funkci Lock.
3. Spojte svůj chytrý telefon s palubním počítačem, když je palubní počítač nasazený.
4. V aplikaci eBike-Connect se zobrazí funkce Lock jako zapnutá.

Výměna palubního počítače

1. Spojte svůj chytrý telefon s palubním počítačem, když je palubní počítač nasazený.
2. V aplikaci eBike-Connect se zobrazí funkce Lock jako zapnutá.

Výměna pohonné jednotky

1. V aplikaci eBike-Connect se zobrazí funkce Lock jako deaktivovaná.
2. Aktivujte funkci Lock tím, že posunete tlačítko **funkce Lock** doprava.

Aktualizace softwaru

Aktualizace softwaru jsou na pozadí přenášeny z aplikace do palubního počítače, jakmile je aplikace s palubním počítačem spojena. Po úplném přenesení aktualizace je na tuto skutečnost **tříkrát** upozorněno při novém spuštění palubního počítače a lze ji pak spustit. eBike by se během aktualizace neměl používat.

Alternativně můžete na **<Sys settings (Systémová nastavení)>** zkontrolovat, zda je k dispozici aktualizace, a poté ji spustit.

Napájení externích přístrojů pomocí přípojky USB

Pomocí přípojky USB lze napájet, resp. nabíjet většinu přístrojů, které je možné napájet přes USB (např. různé mobilní telefony).

Předpokladem pro nabíjení je, že je v elektrokole nasazený palubní počítač a dostatečně nabitý akumulátor.

Otevřete ochrannou krytku **(17)** přípojky USB na palubním počítači. Pomocí nabíjecího kabelu USB mikro A – mikro B (lze obdržet u prodejce Bosch-eBike) propojte přípojku USB externího přístroje s přípojkou USB **(6)** v palubním počítači.

Po odpojení spotřebiče se musí přípojka USB znovu pečlivě uzavřít ochrannou krytkou **(17)**.

► **Přípojka USB není vodotěsná. Při jízdě v dešti nesmí být připojený žádný externí přístroj a přípojka USB musí být úplně uzavřena ochrannou krytkou (17).**

Pozor: Spotřebiče připojené k palubnímu počítači mohou zkrátit dojezd systému eBike.

Zobrazení a nastavení palubního počítače

Upozornění: Vzhled všech uživatelských rozhraní a texty uživatelských rozhraní na následujících stranách odpovídají schválenému stavu softwaru. Po aktualizaci softwaru se může stát, že se vzhled uživatelských rozhraní a/ nebo texty uživatelských rozhraní nepatrně změní.

Princip ovládání

Pomocí tlačítek **< (10)** a **> (8)** si lze i během jízdy zobrazit různé obrazovky s informacemi k jízdě. Tak mohou obě ruce zůstat za jízdy na řídítkách.

Pomocí tlačítek **+ (12)** a **- (11)** můžete zvýšit, resp. snížit úroveň podpory.

<Settings (Nastavení)>, která jsou dostupná pomocí **Status screen (Stavová obrazovka)**, nelze během jízdy měnit.

Pomocí výběrového tlačítka **(9)** můžete provádět následující funkce:

- Během jízdy získáte přístup k rychlé nabídce.
- Při zastaveném jízdním kole si můžete na **Status screen (Stavová obrazovka)** vyvolat nabídku nastavení.
- Můžete potvrdit hodnoty a informace.
- Můžete opustit dialog.

Když sejmete palubní počítač z držáku a není vypnutý, zobrazí se informace o poslední ujeté trase a stavové informace. Tlačítkem osvětlení jízdního kola **(3)** můžete přejít na další obrazovku.

Když po sejmutí z držáku nestisknete žádné tlačítko, palubní počítač se za 1 minutu vypne.

Pořadí obrazovek

Při vložení palubního počítače do držáku můžete postupně vyvolávat tato zobrazení:

1. Úvodní obrazovka
2. Čas a dojezd
3. Vzdálenost a doba jízdy
4. Můj výkon, frekvence šlapání a srdeční frekvence
5. Průměrná rychlost a maximální rychlost
6. Vzdálenost, dojezd, můj výkon a srdeční frekvence
7. Stoupání, kalorie a celková vzdálenost

8. Informační obrazovka pro navigaci:
<Plan a route in the eBike Connect Smartphone app>
9. Stavová obrazovka

Úvodní obrazovka

Jakmile zapnutý palubní počítač poprvé vložíte do držáku, zobrazí se následující úvodní obrazovka. Poté si palubní počítač zapamatuje poslední obrazovku a při příštím zapnutí ji znovu zobrazí.

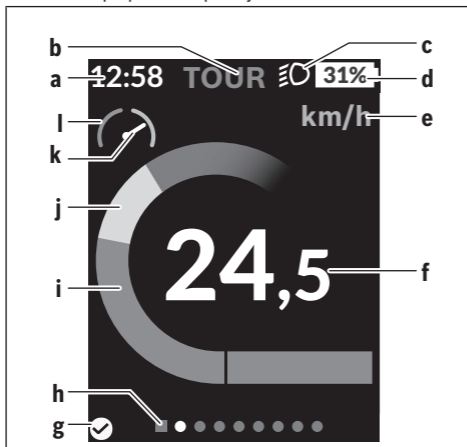

- a** Ukazatel času/rychlosti
- b** Ukazatel úrovně podpory
- c** Ukazatel jízdního světla
- d** Ukazatel stavu nabití akumulátoru eBike
- e** Ukazatel jednotky rychlosti^{a)}
- f** Rychlost
- g** Stav spojení
- h** Orientační lišta
- i** Výkon motoru

- j** Vlastní výkon
- k** Průměrná rychlost
- l** Vyhodnocení výkonu

a) na stavové obrazovce **<Settings (Nastavení)>/<Sys settings (Systémová nastavení)>** lze přepínat km/h a mph

Ukazatele **a...d** tvoří stavovou lištu a zobrazují se na každé obrazovce. Pokud se na samotné obrazovce již zobrazuje rychlost, změní se ukazatel **a** na aktuální čas v hodinách a minutách. Na stavové liště se zobrazuje:

- **Rychlost/čas:** aktuální rychlost v km/h, nebo mph, resp. aktuální čas
- **Úroveň podpory:** ukazatel aktuálně zvolené podpory s barevným rozlišením
- **Světlo:** symbol zapnutého světla
- **Stav nabití akumulátoru eBike:** ukazatel aktuálního stavu nabití v procentech

Ve vyhodnocení výkonu **l** se vám graficky zobrazí momentální rychlost v poměru k průměrné rychlosti **k**.

- Ručička v oranžové oblasti (levá strana): pod průměrnou rychlostí
- Ručička v zelené oblasti (pravá strana): nad průměrnou rychlostí
- Ručička uprostřed: odpovídá průměrné rychlosti

Pomocí orientační lišty **h** můžete zjistit, na které obrazovce se nacházíte. Momentální obrazovka je zvýrazněná. Pomocí tlačítek **< (10)** a **> (8)** se můžete pohybovat v dalších obrazovkách.

Z první úvodní obrazovky se dostanete do stavové obrazovky pomocí tlačítka **< (10)**.

Status screen (Stavová obrazovka)

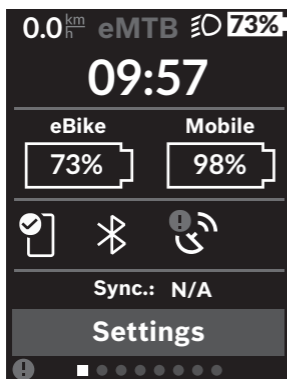

Na stavové obrazovce se vedle stavové lišty zobrazuje aktuální čas, stav nabití všech akumulátorů systému eBike a stav nabití akumulátoru chytrého telefonu, když je chytrý telefon spojený přes *Bluetooth®*.

- ✓ dobré spojení
- ! špatné spojení
- × žádné spojení

Rovněž se zobrazuje datum poslední synchronizace mezi chytrým telefonem a palubním počítačem Kiox.

V dolní části máte přístup k **<Settings (Nastavení)>**.

<Settings (Nastavení)>

Přístup k menu nastavení máte na stavové obrazovce. **<Settings (Nastavení)>** nejsou dostupná a nelze je měnit za jízdy.

Pomocí tlačítek **- (11)** a **+ (12)** můžete zvolit požadované nastavení a otevřít ho a případně další podmenu výběrovým tlačítkem **(9)**.

Z příslušného menu nastavení můžete pomocí tlačítka **< (10)** přejít zpět do přecházejícího menu.

V první navigační úrovni najdete následující nadřazené oblasti:

- **<Registration (Registrace)>** Zde se můžete přihlásit, pokud jste se ještě nepřihlásili pomocí aplikace nebo portálu. Tato položka nabídky je zobrazená pouze tehdy, pokud jste se ještě nepřihlásili.

- **<My eBike (Můj eBike)>** – nastavení pro váš systém eBike:

Můžete nechat počítadla, jako denní kilometry a průměrné hodnoty, nastavit automaticky nebo manuálně na „0“ a resetovat dojezd. Můžete změnit hodnotu obvodu kola přednastavenou výrobcem o $\pm 5\%$. Pokud je váš eBike vybavený systémem **eShift**, můžete si zde také nakonfigurovat systém eShift. Prodejce jízdního kola může pro termín servisu stanovit počet ujetých kilometrů a/nebo časový interval. Na stránce se součástmi systému eBike se vám zobrazují sériové číslo, stav hardwaru, stav softwaru a další relevantní údaje příslušných součástí.

 - **<Reset (Resetovat)>** Zobrazí se okamžik, ke kterému bylo naposledy provedeno resetování. Ujetou vzdálenost a průměrné hodnoty lze resetovat.
 - **<Auto. reset (Automatické vynulování údajů o cestě)>** Výběr mezi **<Off (Vyp)>**, **<Once a day (Jednou denně)>** nebo **<After 4h (Po 4 hodinách nečinnosti)>**
 - **<Reset range calculation (Vynulovat výpočet rozsahu)>** Zde lze hodnotu resetovat na standardní nastavení.
 - **<eShift>** (volitelné)
V této položce nabídky lze nastavit frekvenci šlapání a rozjezdový stupeň.
 - **<Wheel circumference (Obvod kola)>** Zde lze přizpůsobit hodnotu obvodu kola nebo ji resetovat na standardní nastavení.
 - **<Next Service: ... (Příští servis eBike: ...)>** se zobrazí pouze tehdy, pokud výrobce nebo prodejce zadal termín servisu.
 - **<Components (Díly mého eBike)>** Informace k namontovaným komponentám systému eBike
- **<Screens>** Zde můžete nastavit obsah a pořadí obrazovek a v případě potřeby resetovat na tovární nastavení. **<Screens>** Slouží k personalizaci ukazatelů.
 - Přizpůsobení obrazovek/dlaždic
 - Lze přizpůsobit max. 10 obrazovek
 - Zobrazení a skrytí obrazovek
 - Změna layoutu od 1 do 4 dlaždic na jedné obrazovce
 - Resetování na nastavení z výroby

- **<Bluetooth>** – zapnutí, resp. vypnutí funkce *Bluetooth®*:
Zobrazí se spojené přístroje, jako spojený chytrý telefon a spojené měřiče srdeční frekvence.
Pod **<Settings (Nastavení)>** → **<Bluetooth>** lze přidat nový měřič srdeční frekvence nebo již nepotřebný měřič odstranit.
Doporučené měřiče srdeční frekvence jsou:
 - Polar H7
 - Polar H10 Heart Rate Sensor
 - Runtastic Heart Rate Combo Monitor
 - Wahoo TICKR Heart Rate Monitor
 - Hrudní pás BerryKing Heartbeat
 - Náramek BerryKing Sportbeat
 Je možná kompatibilita s dalšími přístroji.
- **<My profile (Můj profil)>** – údaje aktivního uživatele
Zobrazí se, pouze pokud je uživatel zaregistrovaný.
- **<Sys settings (Systémová nastavení)>**
V systémových nastaveních lze nastavit:
 - **<Brightness (Jas)>**
 - **<Time (Čas)>**
 - **<Date (Datum)>**
 - **<Time zone (Časové pásmo)>**
 - **<24h format (24hodinový formát)>**
 - **<Bright background (Jasně pozadí)>**
 - **<Imperial units (Britské jednotky)>**
 - **<Language (Jazyk)>**
 - **<Factory reset (Resetovat do výrobního nastavení)>**
- **<Information (Informace)>**
V informacích najdete:
 - **<Registration (Registrace)>**
 - **<FAQs (Často kladené otázky)>**
 - **<Intro to Kiox (Úvod do Kiox)>**
 - **<Certifications (Certifikace)>**
 - **<License info (Informace o licenci)>**
 - **<Contact us (Kontaktujte nás)>**

Quick menu (Rychlá nabídka)

Pomocí **Quick menu (Rychlá nabídka)** se zobrazují vybraná nastavení, která lze měnit i během jízdy.

Přístup k **Quick menu (Rychlá nabídka)** je možný pomocí výběrového tlačítka **(9)**. Přístup není možný ze **Status screen (Stavová obrazovka)**.

Pomocí **Quick menu (Rychlá nabídka)** můžete provést následující nastavení:

- **<Reset trip data? (Vynulovat údaje o cestě?)>**
Veškeré údaje k doposud ujeté trase se vynulují.
- **<eShift>** (volitelné)
Zde můžete nastavit frekvenci šlapání.
- **<eSuspension>** (volitelné)
Zde můžete nastavit režim tlumení, resp. odpružení definovaný výrobcem.

Zobrazený chybový kód

Součásti systému eBike se neustále automaticky kontrolují. Když je zjištěna závada, zobrazí se na palubním počítači chybový kód.

V závislosti na druhu závady se případně automaticky vypne pohon. V jízdě lze ale vždy pokračovat bez podpůrného pohonu. Před dalšími jízdami by se měl systém eBike zkontrolovat.

► **Veškeré opravy nechávejte provádět výhradně u autorizovaného prodejce jízdních kol.**

| Kód | Příčina | Odstranění |
|-----|--|--|
| 410 | Zablokované jedno nebo zablokovaných více tlačítek palubního počítače. | Zkontrolujte, zda nejsou tlačítka zaseknutá, např. kvůli usazeným nečistotám. V případě potřeby tlačítka vyčistěte. |
| 414 | Problém ovládací jednotky se spojením. | Nechte zkontrolovat přípojky a připojení. |
| 418 | Zablokované jedno nebo zablokovaných více tlačítek ovládací jednotky. | Zkontrolujte, zda nejsou tlačítka zaseknutá, např. kvůli usazeným nečistotám. V případě potřeby tlačítka vyčistěte. |
| 419 | Chyba konfigurace. | Spusťte systém znovu. Pokud problém přetrvává i nadále, kontaktujte prodejce systému eBike Bosch. |
| 422 | Problém s připojením pohonné jednotky. | Nechte zkontrolovat přípojky a připojení. |
| 423 | Problém s připojením akumulátoru eBike. | Nechte zkontrolovat přípojky a připojení. |
| 424 | Chyba ve vzájemné komunikaci součástí. | Nechte zkontrolovat přípojky a připojení. |
| 426 | Interní chyba překročení času. | Spusťte systém znovu. Pokud problém přetrvává i nadále, kontaktujte prodejce systému eBike Bosch. Při této chybě si nelze nechat zobrazit nebo přizpůsobit v nabídce základních nastavení obvod pneumatik. |

| Kód | Příčina | Odstranění |
|-----|--|--|
| 430 | Vybitý interní akumulátor palubního počítače (nikoli u BUI350) | Nabijte palubní počítač (v držáku nebo pomocí přípojky USB). |
| 431 | Nesprávná verze softwaru. | Spusťte systém znovu. Pokud problém přetrvává i nadále, kontaktujte prodejce systému eBike Bosch. |
| 440 | Interní chyba pohonné jednotky. | Spusťte systém znovu. Pokud problém přetrvává i nadále, kontaktujte prodejce systému eBike Bosch. |
| 450 | Interní chyba softwaru. | Spusťte systém znovu. Pokud problém přetrvává i nadále, kontaktujte prodejce systému eBike Bosch. |
| 460 | Chyba přípojky USB. | Odpojte kabel z přípojky USB palubního počítače. Pokud problém přetrvává i nadále, kontaktujte prodejce systému eBike Bosch. |
| 490 | Interní chyba palubního počítače. | Nechte palubní počítač zkontrolovat. |
| 500 | Interní chyba pohonné jednotky. | Spusťte systém znovu. Pokud problém přetrvává i nadále, kontaktujte prodejce systému eBike Bosch. |
| 502 | Závada osvětlení jízdního kola. | Zkontrolujte světlo a příslušné kabely. Spusťte systém znovu. Pokud problém přetrvává i nadále, kontaktujte prodejce systému eBike Bosch. |
| 503 | Závada senzoru rychlosti. | Spusťte systém znovu. Pokud problém přetrvává i nadále, kontaktujte prodejce systému eBike Bosch. |
| 504 | Rozpoznána manipulace u signálu rychlosti. | Zkontrolujte a případně nastavte polohu magnetů na paprsku kola. Zkontrolujte, zda nedošlo k manipulaci (tuning). Podpora pohonu se sníží. |

| Kód | Příčina | Odstranění |
|-----|--------------------------------------|--|
| 510 | Interní chyba senzoru. | Spusťte systém znovu. Pokud problém přetrvává i nadále, kontaktujte prodejce systému eBike Bosch. |
| 511 | Interní chyba pohonné jednotky. | Spusťte systém znovu. Pokud problém přetrvává i nadále, kontaktujte prodejce systému eBike Bosch. |
| 530 | Závada akumulátoru. | Vypněte systém eBike, vyjměte akumulátor eBike a znovu ho nasad'te. Spusťte systém znovu. Pokud problém přetrvává i nadále, kontaktujte prodejce systému eBike Bosch. |
| 531 | Chyba konfigurace. | Spusťte systém znovu. Pokud problém přetrvává i nadále, kontaktujte prodejce systému eBike Bosch. |
| 540 | Nesprávná teplota. | Systém eBike je mimo přípustný rozsah teploty. Vypněte systém eBike, abyste nechali pohonnou jednotku vychladnout nebo zahřát na přípustný rozsah teploty. Spusťte systém znovu. Pokud problém přetrvává i nadále, kontaktujte prodejce systému eBike Bosch. |
| 550 | Byl rozpoznán nepřipustný spotřebič. | Odstraňte spotřebič. Spusťte systém znovu. Pokud problém přetrvává i nadále, kontaktujte prodejce systému eBike Bosch. |
| 580 | Nesprávná verze softwaru. | Spusťte systém znovu. Pokud problém přetrvává i nadále, kontaktujte prodejce systému eBike Bosch. |
| 591 | Chyba autentifikace. | Vypněte systém eBike. Vyjměte akumulátor a znovu ho nasad'te. Spusťte systém znovu. Pokud problém přetrvává i nadále, kontaktujte prodejce systému eBike Bosch. |

| Kód | Příčina | Odstranění |
|-------------|--------------------------------|---|
| 592 | Nekompatibilní součást. | Použijte kompatibilní displej. Pokud problém přetrvává i nadále, kontaktujte prodejce systému eBike Bosch. |
| 593 | Chyba konfigurace. | Spusťte systém znovu. Pokud problém přetrvává i nadále, kontaktujte prodejce systému eBike Bosch. |
| 595, 596 | Chyba komunikace. | Zkontrolujte kabely vedoucí k převodovce a spusťte systém znovu. Pokud problém přetrvává i nadále, kontaktujte prodejce systému eBike Bosch. |
| 602 | Interní chyba akumulátoru. | Spusťte systém znovu. Pokud problém přetrvává i nadále, kontaktujte prodejce systému eBike Bosch. |
| 603 | Interní chyba akumulátoru. | Spusťte systém znovu. Pokud problém přetrvává i nadále, kontaktujte prodejce systému eBike Bosch. |
| 605 | Nesprávná teplota akumulátoru. | Akumulátor je mimo přípustný rozsah teploty. Vypněte systém eBike, abyste nechali akumulátor vychladnout nebo zahřát na přípustný rozsah teploty. Spusťte systém znovu. Pokud problém přetrvává i nadále, kontaktujte prodejce systému eBike Bosch. |
| 606 | Externí závada akumulátoru. | Zkontrolujte kabely. Spusťte systém znovu. Pokud problém přetrvává i nadále, kontaktujte prodejce systému eBike Bosch. |
| 610 | Chyba napětí akumulátoru. | Spusťte systém znovu. Pokud problém přetrvává i nadále, kontaktujte prodejce systému eBike Bosch. |
| 620 | Závada nabíječky. | Vyměňte nabíječku. Kontaktujte prodejce systému eBike Bosch. |

| Kód | Příčina | Odstranění |
|----------------|---|--|
| 640 | Interní chyba akumulátoru. | Spusťte systém znovu. Pokud problém přetrvává i nadále, kontaktujte prodejce systému eBike Bosch. |
| 655 | Vícenásobná závada akumulátoru. | Vypněte systém eBike. Vyjměte akumulátor a znovu ho nasadte. Spusťte systém znovu. Pokud problém přetrvává i nadále, kontaktujte prodejce systému eBike Bosch. |
| 656 | Nesprávná verze softwaru. | Kontaktujte prodejce systému eBike Bosch, aby provedl aktualizaci softwaru. |
| 7xx | Závada součástí od jiného výrobce. | Postupujte podle informací v návodu k použití od výrobce příslušné součásti. |
| 800 | Interní chyba ABS | Kontaktujte prodejce systému eBike Bosch. |
| 810 | Nevěrohodné signály senzoru rychlosti kola. | Kontaktujte prodejce systému eBike Bosch. |
| 820 | Závada vedení k senzoru rychlosti předního kola. | Kontaktujte prodejce systému eBike Bosch. |
| 821 ... 826 | Nevěrohodné signály senzoru rychlosti předního kola. Je možné, že senzor na kotouči není, je vadný nebo nesprávně namontovaný; výrazně rozdílný průměr pneumatik předního a zadního kola; extrémní jízdní situace, např. jízda na zadním kole. | Spusťte systém znovu a proveďte zkušební jízdu po dobu minimálně 2 minut. Kontrolka ABS musí zhasnout. Pokud problém přetrvává i nadále, kontaktujte prodejce systému eBike Bosch. |
| 830 | Závada vedení k senzoru rychlosti zadního kola. | Kontaktujte prodejce systému eBike Bosch. |

| Kód | Příčina | Odstranění |
|--------------------------------------|--|--|
| 831 833 ... 835 | Nevěrohodné signály senzoru rychlosti zadního kola. Je možné, že senzor na kotouči není, je vadný nebo nesprávně namontovaný; výrazně rozdílný průměr pneumatik předního a zadního kola; extrémní jízdní situace, např. jízda na zadním kole. | Spusťte systém znovu a proveďte zkušební jízdu po dobu minimálně 2 minut. Kontrolka ABS musí zhasnout. Pokud problém přetrvává i nadále, kontaktujte prodejce systému eBike Bosch. |
| 840 | Interní chyba ABS | Kontaktujte prodejce systému eBike Bosch. |
| 850 | Interní chyba ABS | Kontaktujte prodejce systému eBike Bosch. |
| 860, 861 | Závada napájení. | Spusťte systém znovu. Pokud problém přetrvává i nadále, kontaktujte prodejce systému eBike Bosch. |
| 870, 871 880 883 ... 885 | Chyba komunikace. | Spusťte systém znovu. Pokud problém přetrvává i nadále, kontaktujte prodejce systému eBike Bosch. |
| 889 | Interní chyba ABS | Kontaktujte prodejce systému eBike Bosch. |
| 890 | Kontrolka ABS je vadná nebo chybí; je možné, že ABS nefunguje. | Kontaktujte prodejce systému eBike Bosch. |
| Žádný údaj | Interní chyba palubního počítače. | Spusťte systém eBike znovu vypnutím a opětovným zapnutím. |

Zobrazení a nastavení aplikace pro chytrý telefon Bosch eBike Connect

Chytrý telefon není součástí dodávky. Pro registraci pomocí chytrého telefonu je nutné připojení k internetu, které může v závislosti na smlouvě znamenat náklady ze strany poskytovatele telefonních služeb. Také pro synchronizaci dat mezi chytrým telefonem a on-line portálem je nutné připojení k internetu.

Upozornění: Vzhled všech uživatelských rozhraní a texty uživatelských rozhraní na následujících stranách odpovídají schválenému stavu softwaru. Protože v průběhu roku může dojít k aktualizaci softwaru, může se stát, že se změni vzhled a/nebo texty uživatelských rozhraní.

Následující popis aplikace eBike Connect platí pro palubní počítače Kiox (BUI330) a Nyon (BUI27x a BUI350).

Aktivace aplikace Bosch eBike Connect

Abyste mohli používat všechny funkce eBike-Connect, je nutný chytrý telefon s aplikací **Bosch eBike Connect**.

Pro aktivaci postupujte následovně:

1. Otevřete na chytrém telefonu Google Play Store (Android) nebo App Store (iOS).
2. Najděte **Bosch eBike Connect**.
3. Nainstalujte aplikaci **Bosch eBike Connect** a otevřete ji.
4. Zaregistrujte se tak, jak je popsáno v další části.

Pokud jste se již na on-line portálu (www.ebike-connect.com) zaregistrovali, můžete se rovnou přihlásit pomocí svých přihlašovacích údajů.



Registrace pomocí chytrého telefonu

- Spusťte aplikaci **Bosch eBike Connect**.
- Zvolte **<Registrovat>**.
- Přečtěte si a odsouhlaste všeobecné obchodní podmínky a prohlášení o ochraně osobních údajů.
- Po potvrzení obdržíte na e-mailovou adresu, kterou jste zadali, e-mail se smluvními podmínkami.
- Kliknutím na tlačítko v e-mailu si aktivujete uživatelský účet.

Když je aplikace **Bosch eBike Connect** aktivní a je navázané spojení přes *Bluetooth*[®] s palubním počítačem, automaticky se synchronizují data mezi palubním počítačem a chytrým telefonem.

Hlavní nabídka aplikace Bosch eBike Connect

| Symbol | Položka nabídky | Funkce |
|---|---------------------------|---|
|  | <Přehled> | V této položce nabídky najdete přehled kilometrů ujetých poslední měsíc, zobrazení poslední ještě nedokončené aktivity a aktuální zprávy. |
|  | <Aktivity> | V této položce nabídky se zobrazují ujeté trasy. |
|  | <Mapa> | V této položce nabídky se plánují trasy. Uložené trasy se automaticky synchronizují mezi aplikací a palubním počítačem (nikoli u BUI330). |
|  | <Můj eBike> | V této položce nabídky můžete vybrat svůj palubní počítač a přizpůsobit nastavení systému eBike. |
|  | <Více> | Pomocí tohoto tlačítka si můžete nechat zobrazit další položky nabídky. |
|  | <Obchod> | V této položce nabídky můžete získat prémiové funkce, které jsou kompatibilní s vaším výrobkem. |
|  | <Nastavení> | V této položce nabídky si můžete zobrazit a upravit své osobní údaje, nastavení pro ochranu osobních údajů a aplikace a dále stáhnout mapy pro off-line použití aplikace. |
|  | <Nápověda> | V této položce nabídky najdete <FAQs (Často kladené otázky)> , tedy odpovědi na často kladené otázky. |
|  | <Stránka stavu systému> | V této položce nabídky najdete odkaz, pomocí kterého se dostanete na přehled stavu aplikací a portál. |
|  | <Impresum> | V této položce nabídky najdete kontaktní údaje výrobce. |
|  | <Zásady a podmínky užití> | V této položce nabídky najdete všeobecné obchodní podmínky. |

| Symbol | Položka nabídky | Funkce |
|---|--|--|
|  | <Zásady ochrany osobních údajů> | V této položce nabídky získáte informace o ochraně osobních údajů. |
|  | <Popis služby> | V této položce nabídky jsou popsány různé služby. |
|  | <O nás> | V této položce nabídky najdete mimo jiné verzi aplikace, smluvní partnery, vývojáře a informace o licenci. |

Položka nabídky <Aktivity>

V položce nabídky **<Aktivity>** vidíte ujeté trasy, které nebyly předem naplánované na on-line portálu (např. prostřednictvím Komoot).

Po provedení synchronizace se vaše jízdy zobrazí na portálu na mapě. Stav synchronizace se zobrazí na palubním počítači.

Když vyberete jízdu, zobrazí se vám kromě délky trasy, doby trvání jízdy a průměrné rychlosti ujetá trasa na mapě. Navíc jsou k dispozici tři další strany se statistickými údaji k jízdám.

Položka nabídky <Mapa>

Zde zobrazená mapa je určena pro náhled a zadávání cíle – není ale možná navigace, jako např. u navigace Google.

Když zvolíte tuto položku nabídky, zobrazí se vám pomocí funkce GPS chytrého telefonu vaše momentální poloha.

Pomocí funkce vyhledávání můžete vybírat uložená místa. Cíl lze zadat také kliknutím na mapu.

Po zadání cíle se vám pod zobrazením výškového profilu nabídnou tři různé trasy (**<Rychle>**, **<Vyhlídková>** a **<Horské kolo>**).

- Trasa **<Rychle>** představuje nejrychlejší spojení z vašeho stanoviště do zvoleného cíle s vyhnutím se příkrému stoupání.
- Trasa **<Vyhlídková>** představuje spojení z vašeho stanoviště do zvoleného cíle nejkrásnější krajinou a vyhýbá se hlavním dopravním komunikacím.
- Trasa **<Horské kolo>** vás vede co možná nejvíce po nezpevněných cestách a představuje optimální trasu pro horské kolo (ne pro systémy eBike do 45 km/h).

Upozornění: U krátkých tras se může stát, že jsou jednotlivé trasy **<Rychle>**, **<Vyhlídková>** a **<Horské kolo>** totožné.

Pokud používáte **Nyon**, přenesete se naplánovaná trasa automaticky do palubního počítače **Nyon**, jakmile je navázané spojení mezi aplikací a palubním počítačem Nyon.

Pokud používáte **Kiox**, naplánovaná trasa se přenesete, když stisknete tlačítko pro spuštění trasy a po přečtení bezpečnostního upozornění potvrdíte pomocí OK.

Kromě plánování trasy najdete ve vyhledávání dříve uložené cíle a trasy.

Pod uloženými trasami máte také v aplikaci Komoot k dispozici naplánované trasy, pokud jste se předtím spojili s Komoot.

Můžete se také nechat ze svého momentálního stanoviště navigovat domů nebo do práce.

Položka nabídky <Můj eBike>

Při první instalaci aplikace se pomocí této položky nabídky vytvoří spojení mezi aplikací a palubním počítačem.

Za tímto účelem zvolte **<Přidat nové zařízení eBike>** a postupujte podle pokynů.

Po úspěšném spárování se pak zobrazí aktuálně spojený palubní počítač a příslušné součásti systému eBike.

Zobrazí se systémy eBike, které byly spojené s palubním počítačem Kiox nebo Nyon.

Pokud jste již palubní počítač používali u minimálně dvou různých systémů eBike, jsou zde zobrazené a lze je zvolit. Jinak není možný žádný výběr. Pro každý systém eBike lze na online portálu změnit název nebo je možné systém eBike z výběrového seznamu vymazat.

Položka nabídky <Obchod>

Pokud používáte **Kiox**, máte možnost v položce nabídky **<Obchod>** rozšířit funkce svého palubního počítače o prémiové funkce.

Lock

Při nakonfigurování a aktivaci funkce Lock můžete vyjmutím palubního počítače deaktivovat podporu pohonnou jednotkou eBike. Aktivace pohonné jednotky je možná pouze s příslušným palubním počítačem pro systém eBike (viz „Lock (prémiová funkce)“, Stránka Čeština – 21).

Zobrazení a nastavení on-line portálu

Upozornění: Vzhled všech uživatelských rozhraní a texty uživatelských rozhraní na následujících stranách odpovídají schválenému stavu softwaru. Protože v průběhu roku může dojít k aktualizaci softwaru, může se stát, že se změní vzhled a/nebo texty uživatelských rozhraní.

Následující popis on-line portálu platí pro **Kiox** a **Nyon**.

On-line registrace

Pro on-line registraci je nutný přístup k internetu.

- Otevřete ve svém prohlížeči on-line portál **Bosch eBike Connect** na www.ebike-connect.com.
- Přečtěte si a odsouhlaste všeobecné obchodní podmínky a prohlášení o ochraně osobních údajů.
- Postupujte podle pokynů a zavřete aplikaci.

Pokud jste se zaregistrovali, můžete se od tohoto okamžiku přihlásit pomocí e-mailu a hesla. Alternativně se můžete přihlásit také přes **Facebook login**.

Pro **Facebook login** je nutné mít profil na Facebooku. Přihlašovací údaje pro on-line portál jsou shodné s přihlašovacími údaji pro aplikaci pro chytrý telefon **Bosch eBike Connect**.

Hlavní nabídka on-line portálu

| Položka nabídky | Funkce |
|--|---|
| <Přístrojová deska> | V této položce nabídky se zobrazují vaše poslední aktivity, statistické údaje, novinky a tipy. |
| <Plánování trasy> | V této položce nabídky se plánují nové trasy. |
| <Aktivity> | V této položce nabídky se zobrazují ujeté trasy. |
| <Můj eBike> | V této položce nabídky můžete spravovat součásti systému eBike a vytvářet uživatelsky definované náhledy. |
| <Pomoc> | V této položce nabídky najdete často kladené otázky, kontaktní a další informace. |
|  | V této položce položkou nabídky můžete spravovat svůj profil. |

Položka nabídky <Plánování trasy>

Položka nabídky <Plánování trasy> se skládá z následujících podnabídek:

- <Vytvořit trasu>
- <Prozkoumat>
- <Moje trasy>
- <Importovat trasu GPX>

<Vytvořit trasu>

Pomocí zadání výchozího a cílového bodu můžete naplánovat trasu.

V případě potřeby můžete zadáním adresy přidat další dílčí cíle.

Jako výchozí a cílový bod nebo dílčí cíl lze zadat adresy nebo souřadnice v desítkovém formátu. Alternativně lze vybrat prvek ze seznamu posledních cílů, uložených míst nebo POI.

Na mapě můžete přetáhnutím bodu z trasy přidat další dílčí cíle. Kliknutím pravého tlačítka můžete přidat nový cílový bod nebo smazat existující body. Výchozí a cílový bod a dílčí cíle lze na mapě přesunovat.

Můžete si vybrat ze tří různých tras (<Rychle>, <Scénické> a <MTB>).

- Trasa <Rychle> představuje nejrychlejší spojení z vašeho stanoviště do zvoleného cíle s vyhnutím se příkrému stoupání.
- Trasa <Scénické> představuje spojení z vašeho stanoviště do zvoleného cíle nejkrásnější krajinou a vyhýbá se hlavním dopravním komunikacím.

– Trasa **<MTB>** vás vede co možná nejvíce po nezpevněných cestách a představuje optimální trasu pro horské kolo (**ne** pro systémy eBike do 45 km/h).

U krátkých tras se může stát, že jsou jednotlivé trasy **<Rychle>**, **<Scénické>** a **<MTB>** totožné.

Aktuálně zvolená trasa se zobrazí na mapě. Navíc se zobrazí stoupání a klesání, vzdálenost a předpokládaná doba jízdy pro zvolenou trasu.

Pokud jste si sestavili požadovanou trasu, uložte ji stisknutím **<Uložit>**.

Uložené trasy a místa se po uložení synchronizují s aplikací **eBike Connect**.

Navíc můžete trasu naplánovat jako okruh (**<Naplánovat jako výlet tam a zpět>**).

Pokud máte S-Pedelec, nabídne vám on-line portál pouze trasy, které jsou vhodné pro tento typ systému eBike.

Pokud máte normální Pedelec, a navíc jste ho spojili s účtem S-Pedelec, můžete v plánování tras přecházet mezi oběma typy systémů eBike.

Pokud používáte **Nyon**, přenese se naplánovaná trasa automaticky do palubního počítače **Nyon**, jakmile je navázané spojení mezi aplikací a palubním počítačem Nyon.

<Prozkoumat>

V položce nabídky **<Prozkoumat>** se vám prostřednictvím partnera „Outdooractive“ nabízejí návrhy tras ve vašem okolí.

Můžete si vybrat jednu nebo více tras, které si můžete uložit v **<Moje trasy>**.

<Moje trasy>

Zde máte přístup ke všem svým uloženým trasám a můžete je zde měnit.

Když používáte **Nyon**, můžete trasu spustit přímo. Nepotřebujete k tomu chytrý telefon.

Když používáte **Kiox**, lze trasu spustit jen přes chytrý telefon.

Trasa se automaticky synchronizuje, když je palubní počítač spojený s WLAN (jen u palubního počítače Nyon) nebo s aplikací pro chytrý telefon eBike Connect.

<Importovat trasu GPX>

Soubory GPX obsahují řadu místních souřadnic (bodů na cestě), jejichž sled popisuje trasu. Tyto soubory GPX lze používat pro navigaci pomocí palubních počítačů Kiox a Nyon. Pomocí odpovídajících programů lze vytvářet nebo zpracovávat soubory GPX.

Pomocí tlačítka **<Importovat trasu GPX>** můžete soubory GPX o velikosti do 5 MB importovat na on-line portál. Soubory GPX se uloží na pozadí. Samotné palubní počítače nedokážou importovat soubory GPX přímo přes USB.

Možnost sestavování tras z tracků GPX závisí na přesnosti detailů map OSM. V závislosti na existenci silnic a cest, na kterých lze jezdit, jsou možné následující výsledky.

Když používáte **Kiox**:

- Track GPX se synchronizuje v chytrém telefonu.
- Track GPX lze plně využít pro sestavení trasy.
Navigace je možná pouze se zadáním zbývajících vzdáleností. Pokud je Kiox blízko výchozího bodu, lze navigaci rovnou spustit. Pokud je Kiox více vzdálený od výchozího bodu, musíte se nejprve k výchozímu bodu přiblížit.
- Track GPX nelze využít pro sestavení trasy.
Trasa se na palubním počítači Kiox zobrazí staticky a cyklista podle ní může jet. Nemůže se zobrazovat vzdálenost.
- Track GPX lze pro sestavení trasy využít jen částečně.
Pokud používáte změněnou verzi, trasa se konvertuje na track, který lze kompletně použít pro sestavení trasy, a uloží se. Pokud používáte originální verzi, postup u trasy bude stejný jako u tracku, který nelze využít pro stanovení trasy.

Když používáte **Nyon**:

- Když je Nyon připojený k internetu, track GPX se synchronizuje. Pokud Nyon není připojený k internetu, ale je spojený s chytrým telefonem přes *Bluetooth®*, synchronizuje se track GPX přes chytrý telefon.
- Track GPX lze plně využít pro sestavení trasy.
Navigace je možná jako obvykle včetně upozornění na odbočení a informace o zbývajících vzdálenostech a předpokládaném čase příjezdu. Upozornění na odbočení lze vypnout tlačítkem vpravo nahoře. Pokud je Nyon blízko výchozího bodu, lze navigaci rovnou spustit. Pokud je Nyon vzdálenější od výchozího bodu, může se k němu cyklista nechat navigovat.
- Track GPX nelze využít pro sestavení trasy.
Trasa se na palubním počítači Nyon zobrazí staticky a cyklista podle ní může jet. Nelze provádět navigaci a časové výpočty.

- Track GPX lze pro sestavení trasy využít jen částečně.
Pokud používáte změněnou verzi, trasa se konvertuje na track, který lze kompletně použít pro sestavení trasy, a uložit se. Pokud používáte originální verzi, postup u trasy bude stejný jako u tracku, který nelze využít pro stanovení trasy.

Položka nabídky <Aktivity>

Zde vidíte v přehledu souhrn všech aktivit, které jste doposud absolvovali. V položce nabídky **<Aktivity>** si můžete prohlédnout jednotlivé aktivity podrobně.

Po provedení synchronizace se vaše jízdy zobrazí na portálu na mapě. Stav synchronizace se zobrazí na palubním počítači.

Když vyberete některou jízdu, nabídnou se vám kromě délky trasy a doby jízdy další statistické údaje. Ujetá trasa se zobrazí na mapě. V diagramu si můžete nechat znázornit až dvě naměřené hodnoty jízdy.

Pokud jste používali hrudní pás, zobrazí se vám také srdeční frekvence.

Po synchronizaci se zobrazí také neukončené aktivity.

V položce nabídky **<Možnosti>** máte možnost absolvovanou aktivitu exportovat v různých formátech nebo změnit aktivitu na trasu.

Pokud jste svůj účet propojili s Facebookem, můžete absolvovanou aktivitu sdílet se svými přáteli na Facebooku.

Položka nabídky <Můj eBike>

V položce nabídky **<Můj eBike>** můžete spravovat součásti systému eBike a vytvářet a přizpůsobovat individuální jízdní režimy (jen u palubního počítače Nyon).

Položka nabídky <Pomoc>

V položce nabídky **<Pomoc>** najdete výběr často kladených otázek, kontaktní informace, právní upozornění a informace o systému a licencích.

Položka nabídky Profil

V položce nabídky **<Můj profil>** můžete přizpůsobit svůj profil:

- V položce nabídky **<Můj profil>** můžete změnit e-mailovou adresu a heslo a dále přizpůsobit údaje o své kondici a osobní údaje.
- Můžete zde také zvolit požadovaný jazyk pro prostředí portálu.
- Svůj účet na **eBike Connect** můžete smazat.

V položce nabídky **<Nastavení ochrany osobních údajů>** můžete upravit shromažďování a zpracování svých osobních údajů. K dispozici jsou následující možnosti nastavení:

- **<Údaje o geolokaci>**
Zde můžete vypnout ukládání údajů o poloze.
- **<Newsletter>**
Zde si můžete zaregistrovat newsletter zasílaný e-mailem.
- **<Odstranit všechny eBike aktivity>**
Zde můžete smazat všechny aktivity systému eBike.

V položce nabídky **<Připojené aplikace>** se můžete spojit s aplikacemi partnerů Bosch a následně tak synchronizovat své aktivity s těmito aplikacemi.

Údržba a servis

Údržba a čištění

Žádná součást se nesmí čistit tlakovou vodou.

Displej palubního počítače udržujte čistý. Při znečištění může dojít k nesprávnému rozpoznání jasu.

K čištění palubního počítače používejte měkký hadr navlhčený jen vodou. Nepoužívejte žádné čisticí prostředky.

Nechte minimálně jednou ročně provést technickou kontrolu systému eBike (mj. mechaniky, aktuálnosti systémového softwaru).

Prodejece jízdního kola může navíc pro termín servisu stanovit počet ujetých kilometrů a/nebo časový interval. V tom případě vám palubní počítač po každém zapnutí zobrazí příští termín servisu.

Pro servis nebo opravy systému eBike se obraťte na autorizovaného prodejce jízdních kol.

► **Veškeré opravy nechávejte provádět výhradně u autorizovaného prodejce jízdních kol.**

Zákaznická služba a poradenství ohledně použití

V případě otázek k systému eBike a jeho součástem se obraťte na autorizovaného prodejce jízdních kol.

Kontaktní údaje autorizovaných prodejců jízdních kol najdete na internetové stránce www.bosch-ebike.com.

Přeprava

- ▶ **Pokud vezete eBike mimo auto, například na nosiči na autě, sejměte palubní počítač a akumulátor systému eBike, abyste zabránili poškození.**

Likvidace



Pohonnou jednotku, palubní počítač včetně ovládací jednotky, akumulátor, senzor rychlosti, příslušenství a obaly je třeba odevzdat k ekologické recyklaci.

Ve vlastním zájmu zajistěte, aby byly osobní údaje ze zařízení smazány.

Nevyhazujte eBike a jeho součásti do komunálního odpadu!



Podle evropské směrnice 2012/19/EU se musí již nepoužitelná elektrická zařízení a podle evropské směrnice 2006/66/ES vadné nebo opotřebované akumulátory/baterie shromažďovat odděleně a odevzdat k ekologické recyklaci.

Již nepoužitelné součásti systému elektrokola Bosch odevzdejte zdarma autorizovanému prodejci jízdních kol nebo ve sběrném dvoře.

Změny vyhrazeny.

Robert Bosch GmbH

72757 Reutlingen

Germany

www.bosch-ebike.com

1 270 020 Kcs (2021.11) T / 50